

### Конструкция

Самовсасывающие моноблочные центробежные насосы со встроенным эжектором.

NG: Версия с корпусом насоса и соединительной частью из чугуна.

B-NG: Версия с корпусом насоса и соединительной частью из бронзы. Бронзовые насосы поставляются полностью окрашенными.

### Применение

для чистых жидкостей или слегка загрязненных поверхностных вод для увеличения давления, подаваемого из распределительной сети (соблюдая местные стандарты)

для водоснабжения из колодцев

для использования в садоводстве

для мытья напором воды

### Эксплуатационные ограничения

Температура жидкости не более 40°C.

Температура окружающего воздуха не более 40°C.

Максимально допустимое конечное давление в корпусе насоса: 10 бар.

Непрерывный режим эксплуатации.

### Электродвигатель

Индукционный 2-полюсный двигатель, 50 Гц, 2900 об./мин.

NG: трехфазный – 230/400 В (±10%)

NGM: монофазный 230 В (±10%), с термозащитным устройством.

Конденсатор встроен в зажимную коробку.

Изоляция класса "F".

Защитное устройство IP 54.

**Класс энергосбережения IE3 для трехфазных двигателей мощностью от 0,75 кВт.**

Конструкция в соответствии со стандартом EN 60034-1; EN 60034-30-1. EN 60335-1, EN 60335-2-41.

### Специальные исполнения под заказ

другие напряжения

частота 60 Гц (см. каталог для частоты 60 Гц)

с защитным устройством IP 55

специальные мех. уплотнения

### Конструкционные материалы

Составная часть	NG	B-NG
Корпус насоса	Чугун	Бронза
Крышка с соединит. частью	GJL 200 EN 1561	G-Cu Sn 10 EN 1982
Стенка диффузора		
Рабочее колесо	Латунь P-Cu Zn 40 Pb 2 UNI 5705	
Вал	Хромовая сталь (AISI 430) для NG 3-4	Хромоникелевомолибденовая сталь 1.4401 EN 10088 (AISI 316)
	Хромоникелевая сталь (AISI 303) для NG 5-6-7	
Диффузор	Поликарбонат	
Сопло	Поликарбонат	
Мех. уплотнение	Уголь – керамика – NBR	

### Характеристические кривые при высоте самовсасывания 1 м $n \approx 2900$ об./мин.

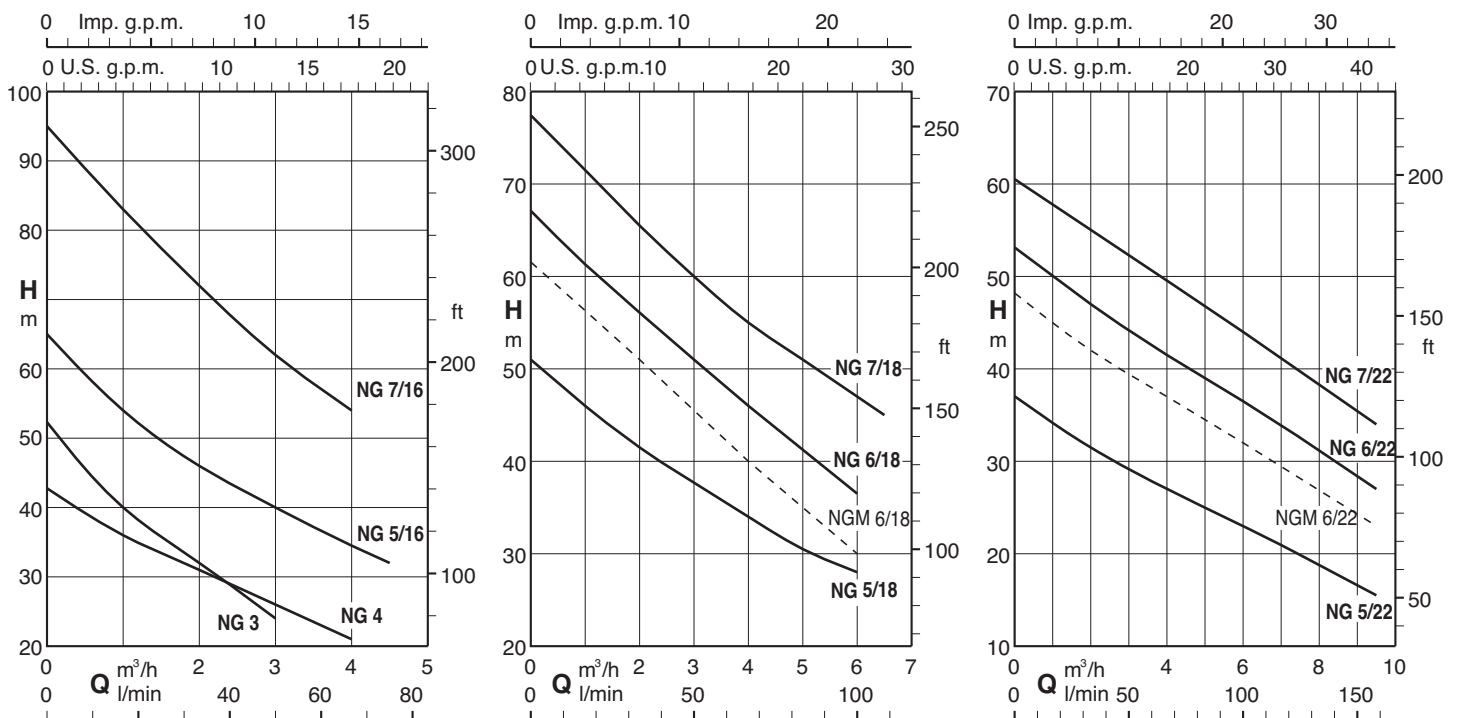

### Тех. характеристики при высоте самовсасывания 1 м $n \approx 2900$ об./мин.

3 ~	230V 400V		1 ~	230V		P <sub>1</sub>		P <sub>2</sub>		Q m <sup>3</sup> /h l/min	H m															
	A	A		A	kW	kW	HP	0,25	0,5		1	1,5	2	2,5	3	3,5	4	4,5	5	5,5	6	6,5	7	8	9	9,5
B- NG 3/A	3	1,7	B- NGM 3/A	4,5	0,9	0,55	0,75	49	45,5	40	36	32	28	24												
B- NG 4/B	3,7	2,2	B- NGM 4/A	5,7	1	0,75	1	41	39	36	33	31	29	26	24	21										
B- NG 5/16/A	4,7	2,7	B- NGM 5/16E	7,4	1,64	1,1	1,5		59	54	50	46	43	40	37	34,5	32									
B- NG 5/18/A	4,7	2,7	B- NGM 5/18E	7,4	1,68	1,1	1,5		48,5	46	43,5	41,5	39,5	38	35,5	34	32	30,5	29	28						
B- NG 5/22/A	4,7	2,7	B- NGM 5/22E	7,4	1,55	1,1	1,5		35,5	34,5	33	31,5	30,5	29,5	28	27	26	25	23,5	23	21,5	20,5	18,5	16,5	15,5	
B- NG 6/18/A	7,5	4,3				1,5	2		64,5	62	59	56	54	51	48,5	46	43,5	41,5	39	36,5						
			B- NGM 6/18E	9,2	2	1,5	2		59	57	54	51	48	45	43	40	37,5	35	33	30						
B- NG 6/22/A	7,5	4,3				1,5	2		51,5	50	48,5	47	46	44,5	43	41,5	40	39	37,5	36,5	35	33,5	31	28,5	27	
			B- NGM 6/22E	9,2	2	1,5	2		47	45	43,5	42	41	40	38	37	36	35	33	32	31	30	27	24	23	
B- NG 7/16/B	9,15	5,3				2,2	3		89	83	77	72	67	62	58	54										
B- NG 7/18/B	9,15	5,3				2,2	3		74,5	71,5	68,5	65,5	63	60	57,5	55	53	51	49	47	45					
B- NG 7/22/B	9,15	5,3				2,2	3		59	57,5	56,5	55	54	52,5	51	50	48,5	47	45,5	44	42,5	41,5	38	35	34	

P<sub>1</sub> Максимальная потребляемая мощность.

P<sub>2</sub> Номинальная мощность двигателя.

B-NG, B-NGM = Исполнение из бронзы

H Общая высота напора в м

Допуски согласно стандарту UNI EN ISO 9906:2012.

Характеристические кривые  $n \approx 2900$  об./мин.

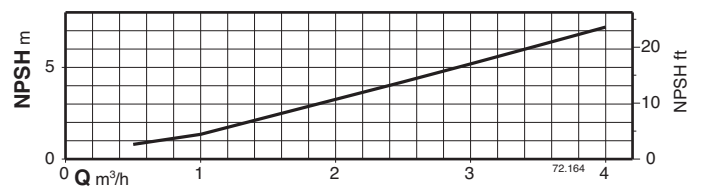
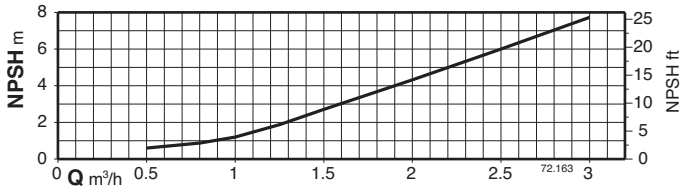
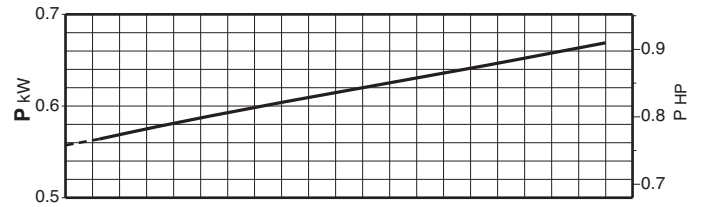
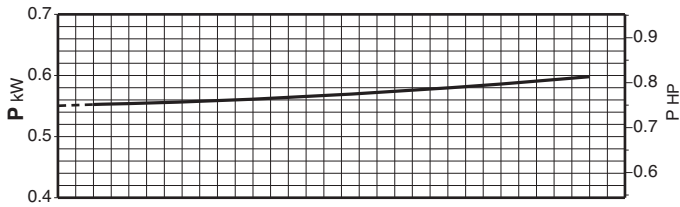
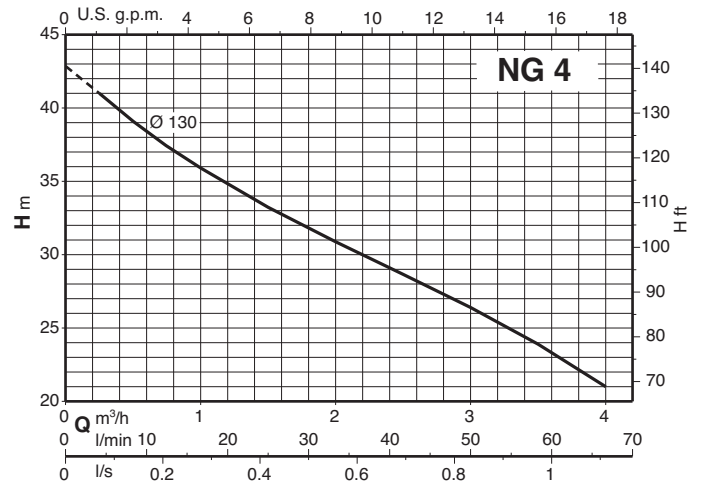
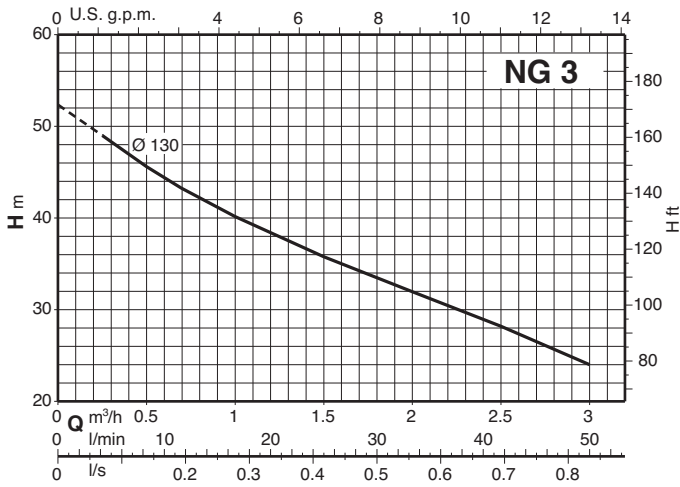

Характеристические кривые  $n \approx 2900$  об./мин.

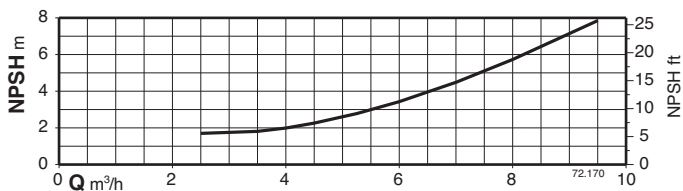
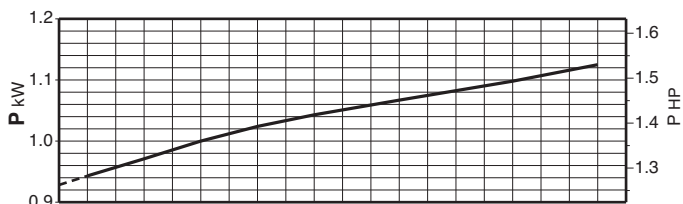
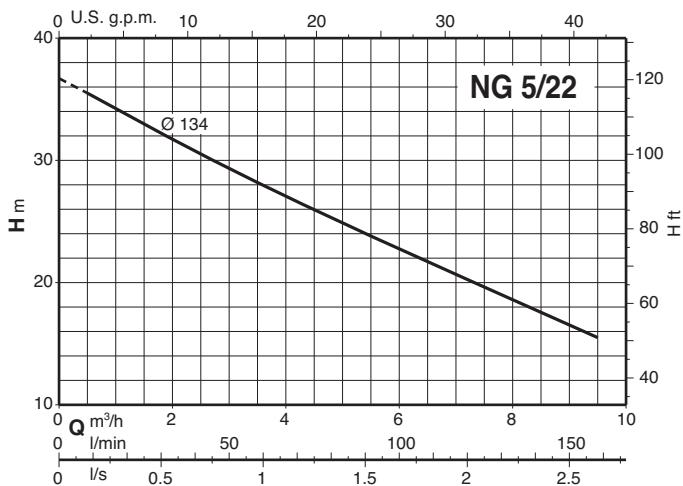
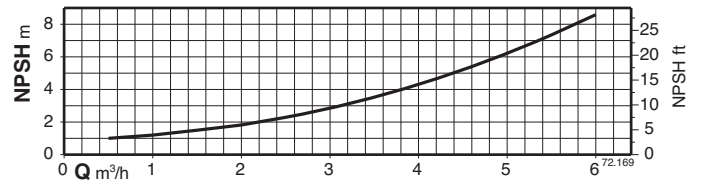
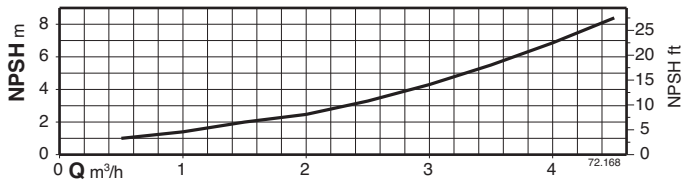
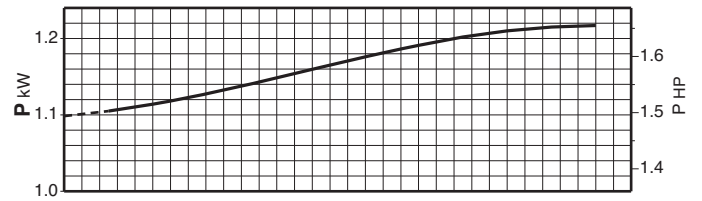
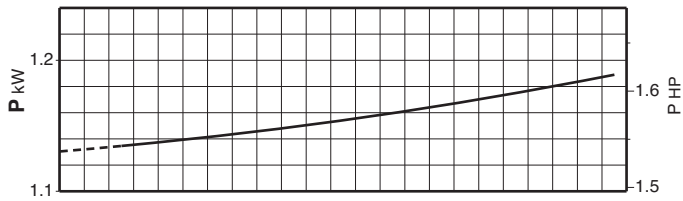
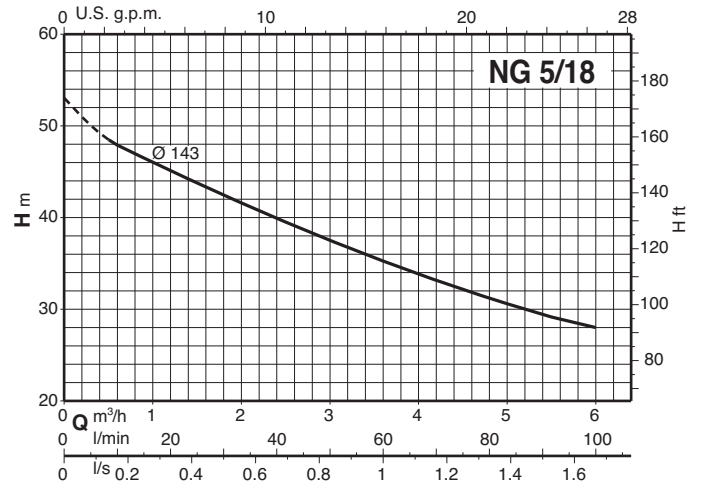
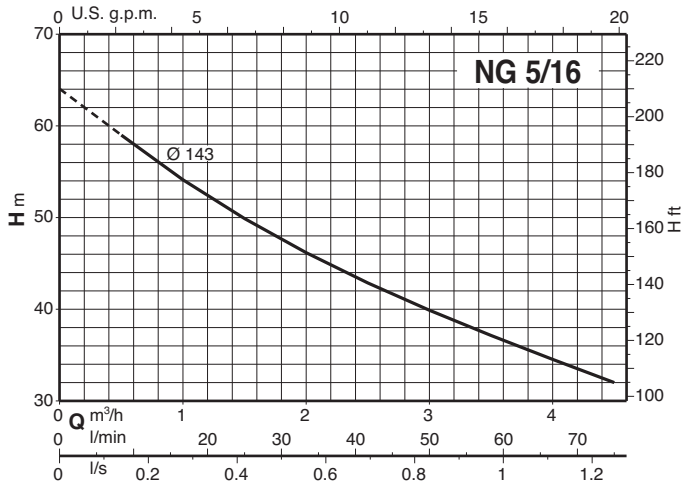

Характеристические кривые  $n \approx 2900$  об./мин.

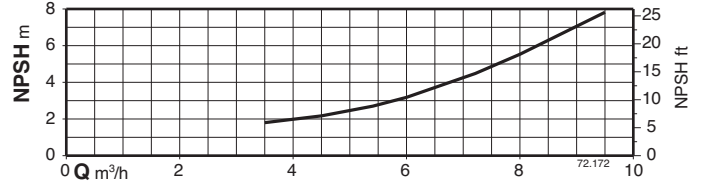
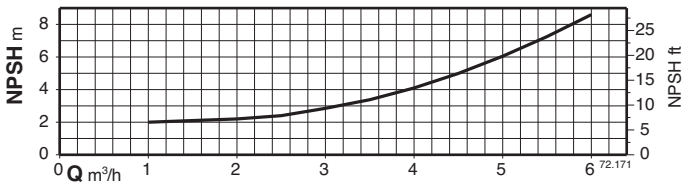
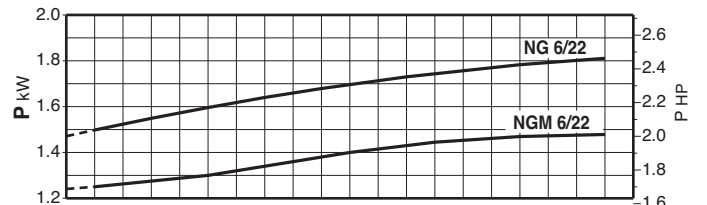
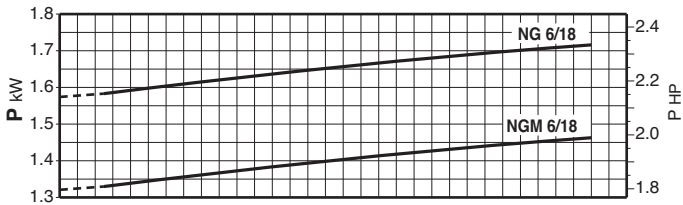
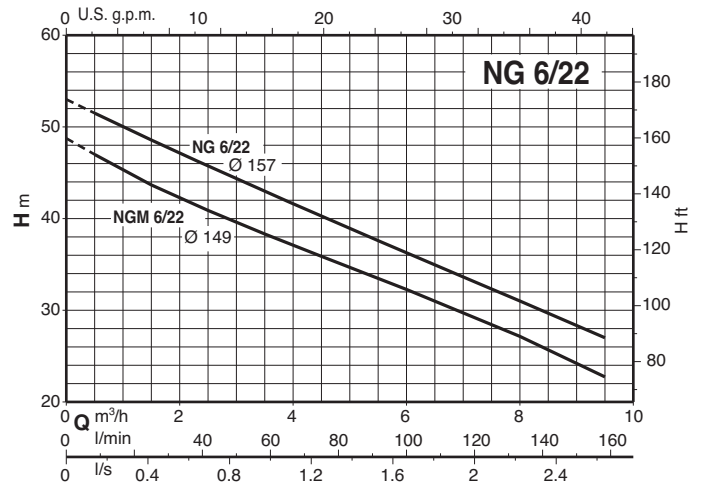
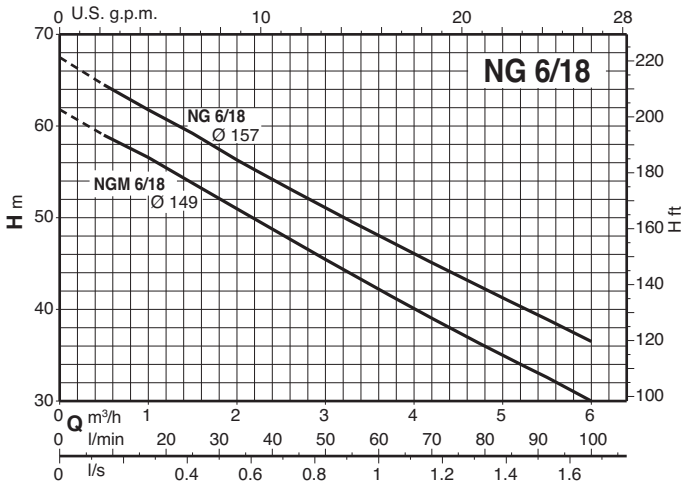

Характеристические кривые  $n \approx 2900$  об./мин.

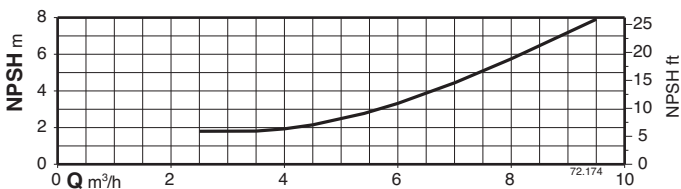
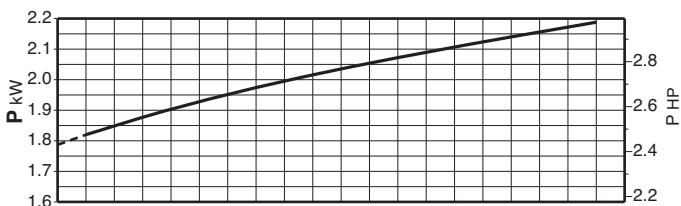
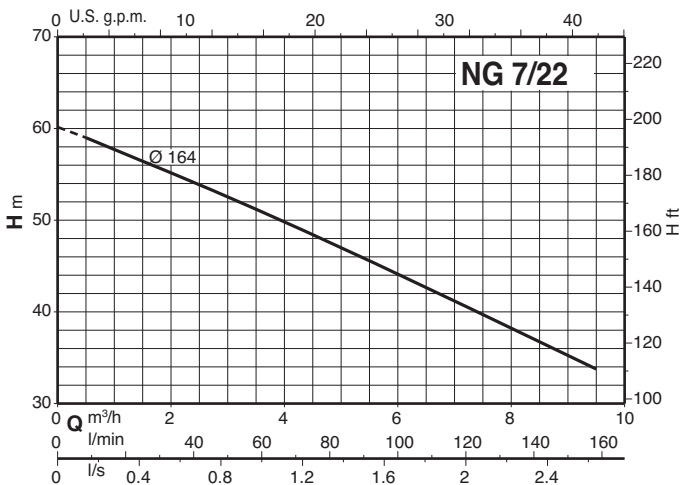
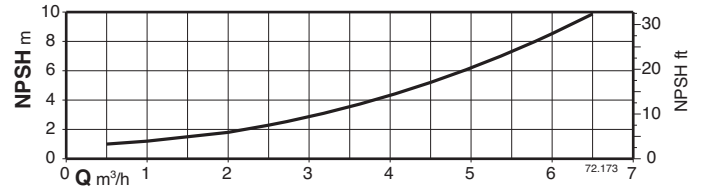
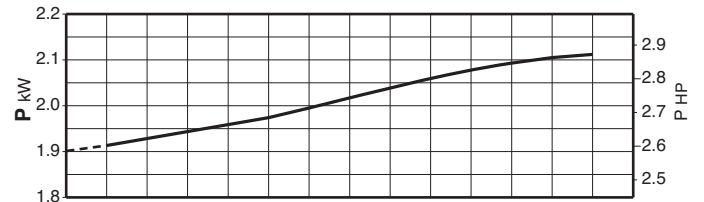
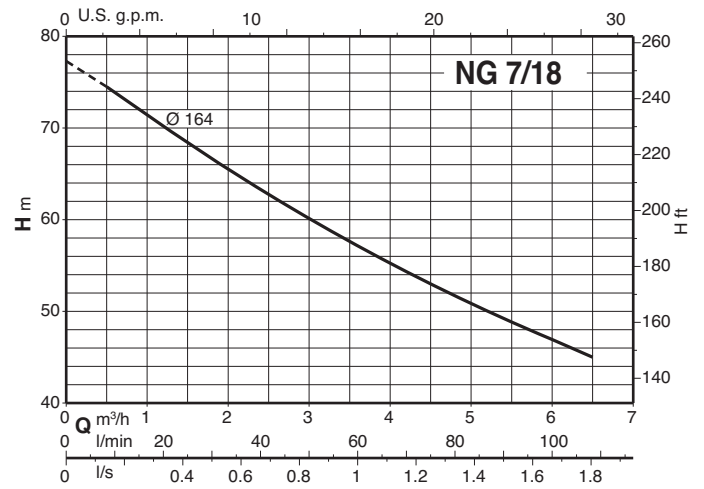
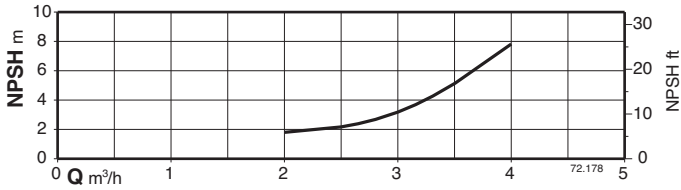
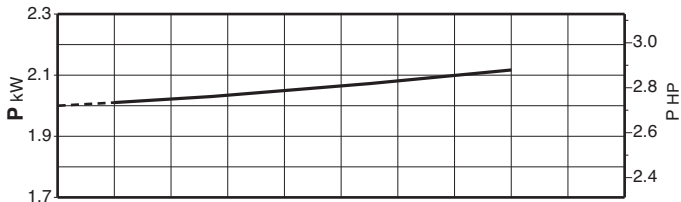
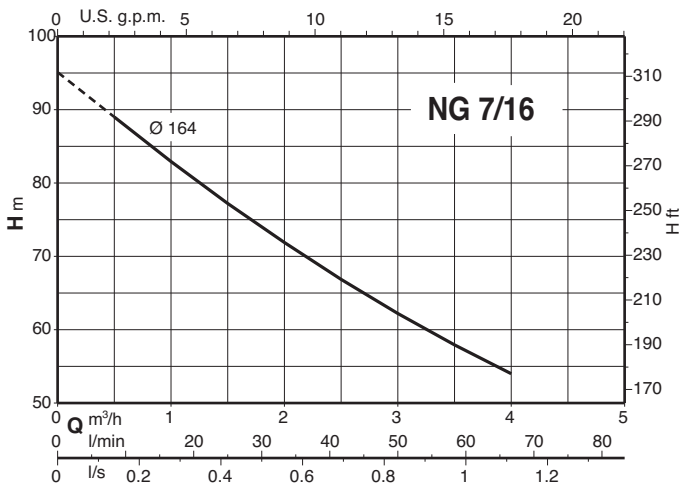

### Размеры и вес

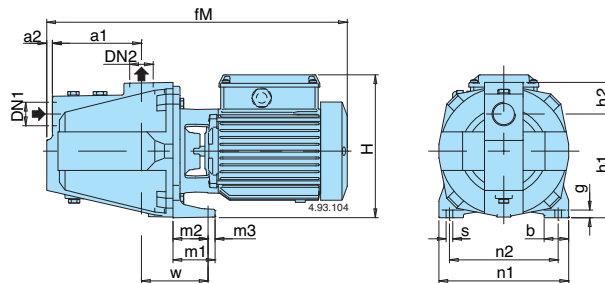

ТИП	DN <sub>1</sub>	DN <sub>2</sub>	MM															kg		
			ISO 228	a1	a2	fM	h1	h2	H	m1	m2	m3	n1	n2	b	s	w	g	NG	B-NG
NG 3/A NG 4/B	B-NG 3/A B-NG 4/B	G 1 G 1	G 1 G 1	127	8	430	150	43	207	60	52	8	185	155	35	9,5	100	11	18,4 20,0	20,8 22,3
NG 5/A NG 6/A NG 7/B	B-NG 5E B-NG 6E B-NG 7/A	G 1 1/2 G 1	G 1 G 1	160	10	560 560 600	165	57	240	60	50	10	215	175	40	11,5	115	11	29,2 30,8 31,3	31,6 32,9 33,4

### Примеры установки

#### Работа под гидравлическим давлением

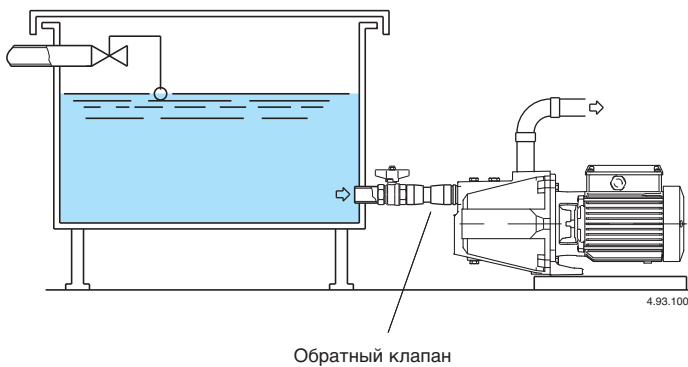

#### Работа в положении выше уровня воды

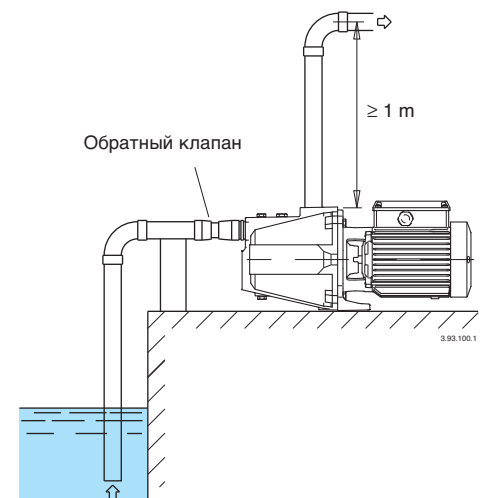

## Вид в разрезе

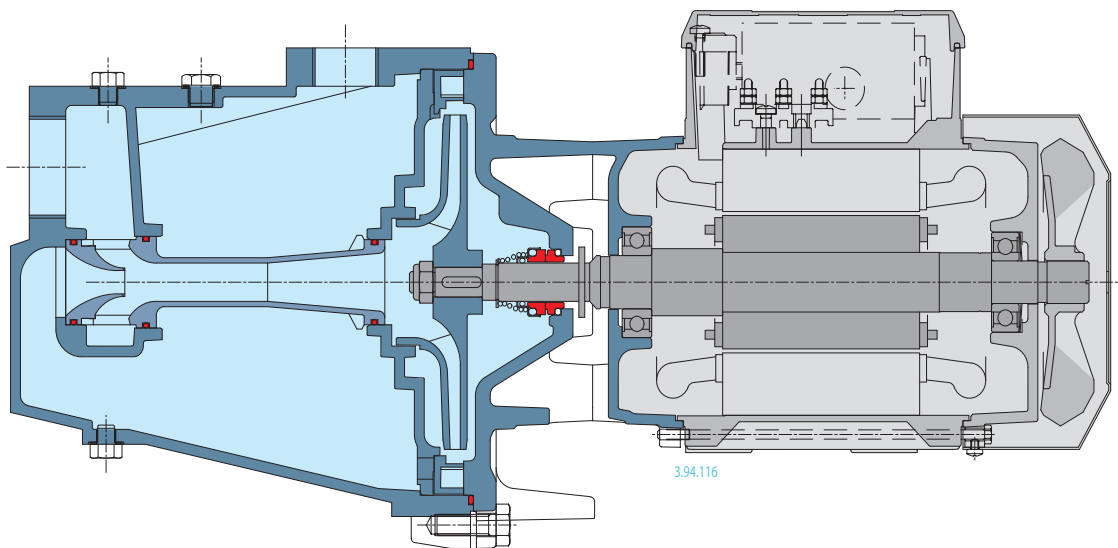
**ПРОЧНАЯ КОНСТРУКЦИЯ**

Механическая конструкция частей, контактирующих с жидкостью, рассчитана таким образом, чтобы гарантировать максимальную устойчивость к механическим воздействиям.

**САМОВСАСЫВАНИЕ**

Гидравлическая конструкция позволяет самовсасывание даже при большой высоте или с длинными трубопроводами, расположенными над уровнем воды.

 **ГИБКОСТЬ**

Возможность выбора материала (чугуна или бронзы) для части, контактирующей с жидкостью, что позволяет использовать насосы с жидкостями различной природы.

**ЭКСКЛЮЗИВНЫЙ ДИЗАЙН**

Дизайн соединительной части предотвращает контакт с вращающимися частями насоса, обеспечивая безопасность для пользователей, и позволяет проводить проверку уплотнения.